

MANDRINI DIN 69871/A PORTA-FRESE TRASCINAMENTO FISSO (DIN 69871/A milling cutters holder chucks with fixed dragging)

Prod. SCU

Per frese con attacco a foro. Di alta precisione, garantisce la massima centratura delle frese con i più alti momenti torcenti.

Attacco secondo norme DIN 69871/A, terminale con filetto interno.

Ø foro frese d.....	mm	16	22	27	32
Forma/filett.K/G.....		ISO 40 M16	ISO 40 M16	ISO 40 M16	ISO 40 M16
Quota L.....	mm	17	19	21	24
Quota L1.....	mm	46	46	58	58
Quota d1.....	mm	38	48	48	60
1560GBE	Cad.	185,00	185,00	185,00	193,00

Per chiavi di serraggio a croce ved. Art. 911 GP.

SCU

1560GBE

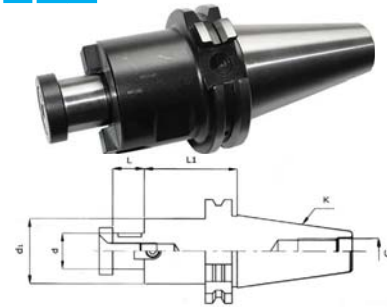

MANDRINI DIN 69871/A DI RIDUZIONE A CONO MORSE PER FRESE (DIN 69871/A morse cone reduction chucks for milling cutters)

Prod. SCU

Per frese con attacco Cono Morse filettato internamente. Di alta precisione, garantisce la massima centratura delle frese con i più alti momenti torcenti.

Attacco secondo norme DIN 69871/A, terminale con filetto interno.

Attacco frese K1.....	C.M.	1	2
Forma/filett.K/G.....		ISO 40 M16	ISO 40 M16
Quota L.....	mm	50	50
Quota d1.....	mm	25	32
1560GBF	Cad.	157,00	157,00

Articolo in esaurimento.

SCU

1560GBF

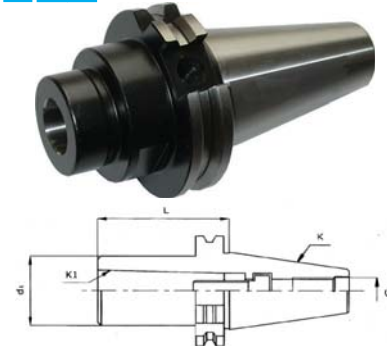

MANDRINI DIN 69871/A DI RIDUZIONE A CONO MORSE PER PUNTE (DIN 69871/A morse cone reduction chucks for drills)

Prod. SCU

Per punte con attacco Cono Morse. Di alta precisione, garantisce la massima centratura delle punte con i più alti momenti torcenti.

Attacco secondo norme DIN 69871/A, terminale con filetto interno.

Attacco punte K1.....	C.M.	1	2	3	4
Forma/filett.K/G.....		ISO 40 M16	ISO 40 M16	ISO 40 M16	ISO 40 M16
Quota L.....	mm	50	50	76	95
Quota d1.....	mm	25	32	40	48
1560GBL	Cad.	106,00	131,00	131,00	145,00

Misura C.M. 1 in esaurimento.

SCU

1560GBL

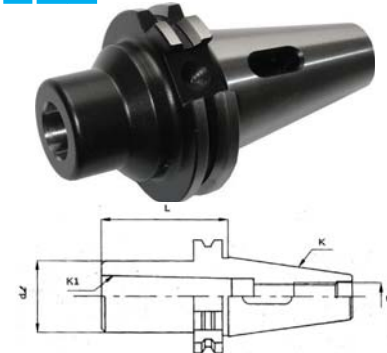

MANDRINI DIN 69871/A PORTA-PUNTE INTEGRALI (DIN 69871/A monolithic drill chucks)

Prod. SCU

Per punte con attacco cilindrico. Di alta precisione, garantisce la massima centratura delle punte con i più alti momenti torcenti.

Attacco secondo norme DIN 69871/A, terminale con filetto interno.

Per punte Ø fino.....	mm	13	16
Forma/filett.K/G.....		ISO 40 M16	ISO 40 M16
Quota L.....	mm	100	110
Quota D.....	mm	51	58
1560GBM	Cad.	519,00	540,00

SCU

1560GBM

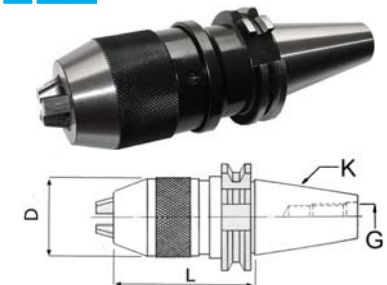

Tutte le immagini sono inserite a scopo illustrativo. I prodotti possono subire modifiche.

Prezzi in EURO - IVA esclusa

6